

Em caso de defeito entre em contato com nossa Assistência Técnica antes de enviar o equipamento.



Em caso de dúvidas entre em contato com o nosso suporte técnico através do CHAT.



WWW.ILUMAC.COM.BR

(14) 3213-1100

CNPJ: 12.126.494/0001-34

Empresa Brasileira

SIRENE AUDIOVISUAL CONVENCIONAL

SAV-C



Manual de Instruções

SAV12-C e SAV24-C

Rev.07 Código do Produto 02098 / 02099 Out.2019

CARACTERÍSTICAS TÉCNICAS

Tensão nominal	12Vcc ou 24Vcc
Tensão de operação	12Vcc - 10 à 14Vcc 24Vcc - 20 à 28Vcc
Correntes de consumo	30mA @ 12Vcc em alarme 45mA @ 24Vcc em alarme
Sinalização sonora	110dB @ 1m - 550/750Hz (bitonal)
Sinalização visual	8 LEDs de alto brilho flash - 32.000mcd
Grau de proteção	IP20 (uso interno)
Material da caixa	Caixa plástica ABS vermelho
Fixação	Base de sobrepor com entrada para tubo 3/4 "
Temperatura de operação	0 à 60°C
Umidade relativa	0 à 85% (sem condensação)
Dimensões (AxLxP)	93x90mm
Peso	215g
Normas técnicas aplicáveis	NBR 17240 ISO 7240-3 ISO 7240-23

DIMENSÕES:

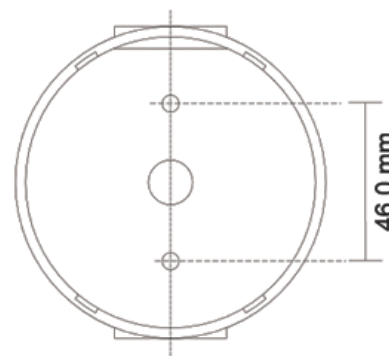
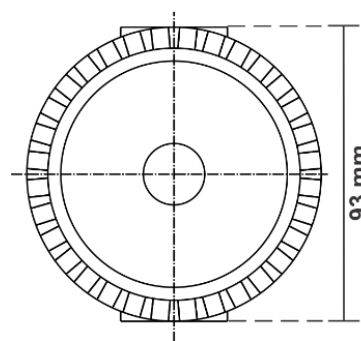
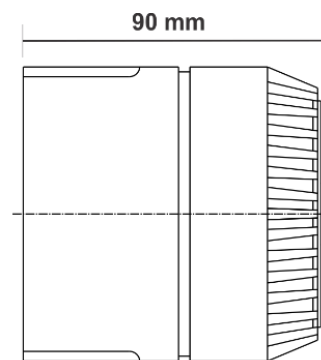

DESCRIÇÃO:

As sirenes audiovisuais piezoelétrica tipo bitonal da linha SAV-C operam em conjunto com LEDs pulsantes na cor vermelha, para operação em sistemas de alarme de incêndio convencional de 12 ou 24V. Seu baixo consumo permite uma significativa redução nos custos com fonte de alimentação e fiação elétrica do sistema.

ATENÇÃO:

A sirene deve ser instalada em áreas internas, livre de ações do tempo como chuva e orvalho, bem como em áreas livres de agentes externos no ambiente que possam danificar o equipamento.

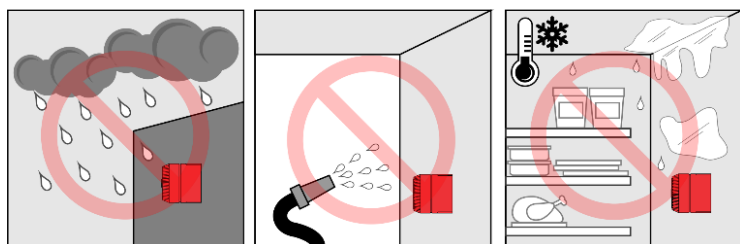

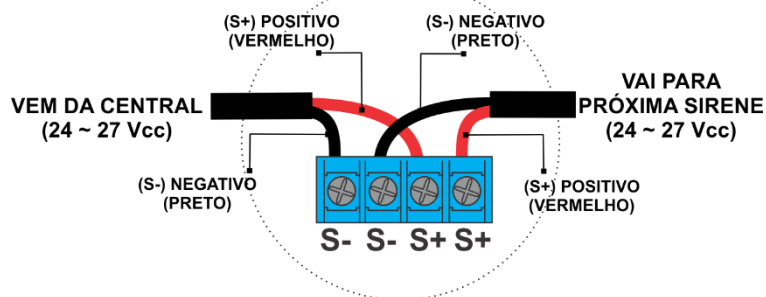
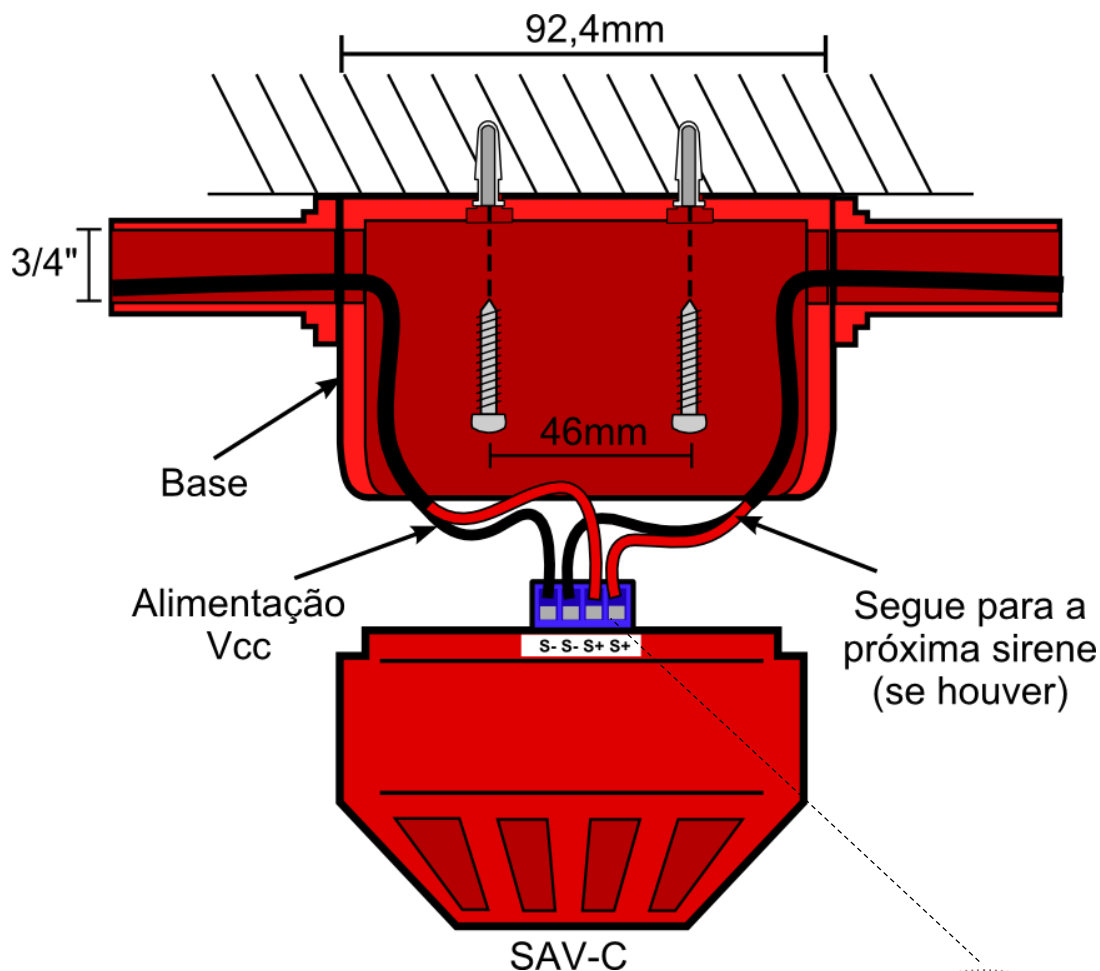

MANUTENÇÃO:

Embora a sirene não apresente desgaste por tempo de uso é muito importante que uma verificação periódica seja feita, incluindo teste de acionamento, para confirmar que nenhum agente externo tenha avariado o equipamento ou suas conexões com a central.

TERMO DE GARANTIA

Este equipamento tem a garantia contra defeitos de matéria-prima e de fabricação, por um período de 01 (um) ano, a contar da data de sua aquisição, comprovada mediante a apresentação da respectiva Nota Fiscal de Compra.

1- Os serviços de garantia serão realizados na fábrica na cidade de Bauru Estado de São Paulo, sendo que as despesas de frete, seguro e embalagem não estão cobertas por essa garantia, sendo de responsabilidade exclusiva do cliente.

2- Não são cobertos pela garantia:

2.1- Danos causados por agentes externos e demais peças que se desgastam naturalmente com uso (ex: lâmpadas, fusíveis, baterias e outros materiais de natureza semelhante).
2.2- Descargas elétricas, diferenças de tensão, corrosão, excessiva temperatura no local de instalação, se os equipamentos forem atingidos por água ou submetidos a excesso de umidade, ou por outras condições anormais de utilização, em hipótese alguma serão de responsabilidade do fabricante.

3- A garantia será cancelada:

3.1- Qualquer modificação feita no equipamento (remoção ou substituição de peças, cortar cabo de força e /ou conexão, furar ou cortar a caixa, fechar as entradas de ventilação, etc).
3.2- Tentativa de manutenção por pessoas não autorizadas.
3.3- Transporte e uso inadequado que cause vazamento da bateria e danos ao equipamento.
4- A garantia é válida somente no território brasileiro.